



Modelo

HH51GAT

Descripción

Herraje Industrial 2" con Placa Giratoria Modelo Nuevo.
Acabado Galvanizado.

Sistema de Sujeción

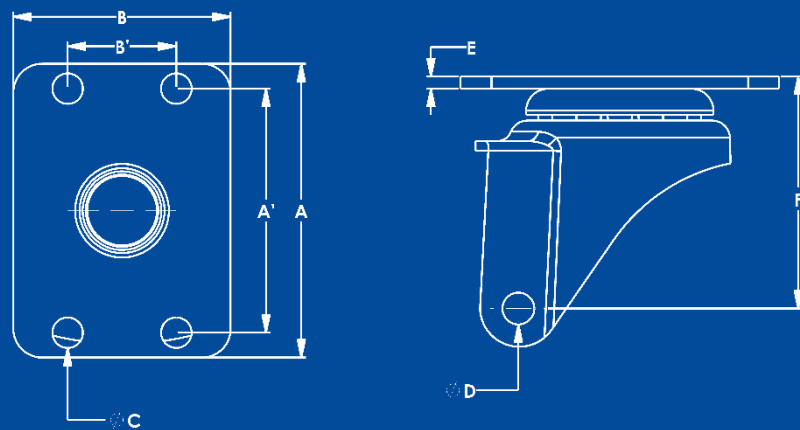

Características Técnicas

Sistema de Fijación	Placa Giratoria
Dimensiones de Fijación (A x B)	65 mm x 48 mm
Distancia Entre Barrenos (A' x B')	54 mm x 24 mm
Barreno de Placa (C)	Ø 6.8 mm
Barreno de Eje (D)	Ø 6.35 mm
Espesor de Placa (E)	2.5 mm
Altura de Placa a Eje (F)	48 mm
Carga por Pieza	40 kg
Acabado	Acero Galvanizado

Tolerancias Dimensionales

0 mm – 10 mm	±0.5 mm
11 mm – 100 mm	± 1 mm
101 mm o más	± 1.5 mm

