



Modelo

HT515FRGA

Descripción

Rodaja Estándar 2" con placa giratoria y freno inoxidable, rueda de hule buje. Acabado galvanizado.

Sistema de Sujeción

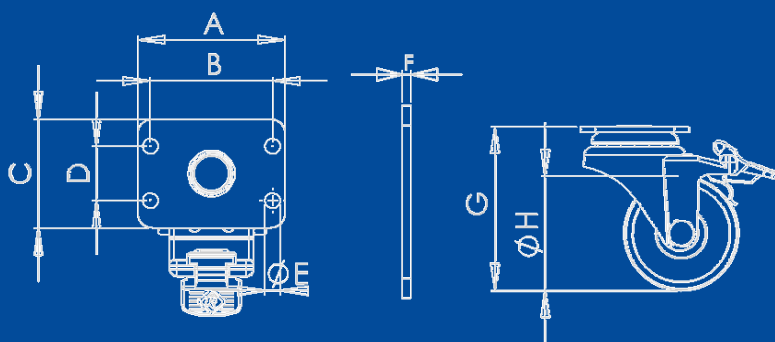

Características Técnicas

Sistema de fijación (A x C)	Placa 61 x 48 mm
Distancia entre barrenos (B x D)	47 x 32 mm
Barrenos placa (E)	5.4 mm
Espesor placa (F)	1.9 mm
Altura Total (G)	67 mm
Diámetro Rueda (H)	51 mm
Pisada	22 mm
Carga (por pieza)	25 Kg
Material Rueda	Hule

Características Rueda de Hule

Buena resistencia a golpes, amortigua golpes y vibraciones, silenciosa, poca resistencia a condiciones de intemperie, no son resistentes a ácidos, puede manchar.

- Tipo de piso plano sugerido: Cemento, ladrillo, acero plano, acero antiderrapante.
- Temperatura: -30° a 70°C.
- Velocidad máxima: 3 Km/hr.

Tolerancias Dimensionales

0 mm – 10 mm	±0.5 mm
11 mm – 100 mm	± 1 mm
101 mm o más	± 1.5 mm

